

رابطه دلبستگی به مادر و عملکرد تحصیلی: نقش واسطه‌ای انگیزش تحصیلی

مهران آزادی^۱

دکتر ولی‌اله فرزاد^۲

دکتر اسماعیل سعدی‌پور^۳

دکتر زهرا خوش‌نویسان^۴

دکتر عبدالعظیم کریمی^۵

چکیده

پژوهش حاضر در چارچوب روش همبستگی و با هدف تعیین نقش واسطه‌ای انگیزش تحصیلی در رابطه بین دلبستگی به مادر و عملکرد تحصیلی ۳۰۳ دانش‌آموز سال سوم تجربی (۱۳۴ پسر و ۱۶۹ دختر) دبیرستانهای شهر تهران انجام شده است. شرکت‌کنندگان مقیاس انگیزش تحصیلی (AMS) (والرند و بیسونت، ۱۹۹۲) و سیاهه دلبستگی به والدین و همسالان (IPPA) (آرمسدن و گرینبرگ، ۱۹۸۷) را تکمیل کردند و عملکرد تحصیلی آنان از روی معدل نمره‌های دروس فیزیک، شیمی و زیست‌شناسی در امتحانات نهایی محاسبه شد. روایی و اعتبار ابزارهای پژوهش به ترتیب با روش تحلیل عاملی تاییدی و ضریب آلفای کرونباخ به دست آمده است. داده‌ها از طریق مدل‌یابی معادلات ساختاری تحلیل گردیده‌اند. یافته‌ها حاکی از برآزش مطلوب مدل مورد نظر بودند و نشان دادند که دلبستگی به مادر و انگیزش تحصیلی ۳۳ درصد از تغییرات عملکرد تحصیلی را تبیین می‌کنند. همچنین دلبستگی به مادر ۳۶ درصد از تغییرات انگیزش تحصیلی را پیش‌بینی کرده است. بر این اساس می‌توان نتیجه گرفت دلبستگی به مادر در انگیزش تحصیلی دانش‌آموزان و در نتیجه بهبود عملکرد تحصیلی آنان موثر است.

کلید واژگان: عملکرد تحصیلی، انگیزش تحصیلی، دلبستگی به مادر، دانش‌آموزان

تاریخ دریافت: ۹۵/۲/۲۰ تاریخ پذیرش: ۹۵/۱۰/۱۲

۱. دانشجوی دکتری روانشناسی تربیتی دانشگاه امام رضا (ع)

۲. دانشیار بازنشسته دانشگاه خوارزمی (نویسنده مسئول)

۳. دانشیار دانشگاه علامه طباطبائی

۴. استادیار دانشگاه امام رضا (ع)

۵. دانشیار سازمان پژوهش و برنامه ریزی آموزشی، پژوهشکده تعلیم و تربیت

mehran.azadi@gmail.com

vfarzad@yahoo.com

Ebiabangard@yahoo.com

Khoshnevisan25@gmail.com

karimi@rie.ir

بیان مسئله

عملکرد تحصیلی^۱ یکی از اساسی‌ترین مفاهیم روان‌شناسی تربیتی است که پژوهش‌ها و مطالعه‌های نظری و تجربی گسترده‌ای را به خود اختصاص داده و مدل‌هایی گوناگون برای تبیین آن توسعه یافته است. بر پایه این مدل‌ها، متغیرهای غیرشناختی مانند حرمت‌خود^۲ و خودپنداره^۳ در پیش‌بینی عملکرد تحصیلی از متغیرهای سنتی مانند رتبه‌های تحصیلی و نمره آزمون‌های هنجار شده هوش مهم‌ترند (سسیل و کیمبرلی^۴، ۲۰۰۳). با توجه به اینکه پیش‌بینی عملکرد تحصیلی دانش‌آموزان مستلزم شناخت دقیق متغیرهای مربوط و روابط میان آنهاست، پژوهشگران در پی انجام دادن پژوهش‌هایی برای بررسی همه‌جانبه و شناسایی عوامل روان‌شناختی و بافتاری اثرگذار بر عملکرد تحصیلی بوده‌اند (گوای و والرند^۵، ۱۹۹۶).

از میان متغیرهای متعددی که به عملکرد تحصیلی مربوط‌اند، دلبستگی^۶ (بیوچمپ، ماتینیو، گانگون^۷، ۲۰۱۶؛ رمزدال، برگویک و وین^۸، ۲۰۱۵) و انگیزش تحصیلی^۹ (سینگ و سینگ^{۱۰}، ۲۰۱۳؛ کاسورکار، تین‌کیت، ووس، وسترس و کرویزت^{۱۱}، ۲۰۱۳) جایگاهی ویژه دارند.

دلبستگی یک نظام مهار رفتاری با مبنای زیست‌شناختی است و به کاربرد چهره‌های دلبستگی از سوی کودک به منزله یک پایگاه ایمن، منجر می‌شود. پایگاهی که بر اساس آن کودک به اکتشاف محیط دست می‌یابد (رحیم‌زاده، ۱۳۷۸). رفتار دلبستگی که از نقطه شروع در کودک وجود دارد، به تدریج متنوع می‌شود، به چهره‌های معین گسترش می‌یابد، در تمام زندگی پابرجا می‌ماند و تحت اشکال مختلف متجلی می‌شود (منصور و دادستان، ۱۳۹۰). با توجه به اینکه پاسخهایی که در خلال نوزادی در تعامل نوزاد و نخستین مراقب وی شکل می‌گیرند در طول زمان پایدار می‌مانند، می‌توان انتظار داشت افراد با سبک دلبستگی ایمن^{۱۲} مهارت‌های ذهنی بیشتری داشته باشند و مهارت‌هایشان در حل مسائل از افراد نایمن^{۱۳} بهتر باشد و در نتیجه از عملکرد تحصیلی بالاتری نیز برخوردار باشند

1. Academic performance
2. Self-esteem
3. Self-concept
4. Cecil, L.P., & Kimberly, R. J.A.
5. Guay, R., & Vallerand, R.J.
6. Attachment
7. Beauchamp, G., Martineau, M., & Gagnon, A.
8. Ramsdal, G., Bergvik, S., & Wynn, R.
9. Academic motivation
10. Singh, P. & Singh, N.
11. Kusrkar, R. A., Ten Cate, Th. J., Vos, C. M. P., Westers, P., & Croiset, G.
12. Secure attachment style
13. Insecure

(فوکونیشی، سی، ماریتا و ریها،^۱ ۱۹۹۹). شواهد تجربی این ادعا را می‌توان در نتایج پژوهشهای انجام شده ملاحظه کرد (عارفی، نقیب زاده و بلوکی، ۲۰۱۴؛ بیوچمپ و همکاران، ۲۰۱۶).

نظریه خودتعیین‌گری در زمینه انگیزش، عوامل فردی و بافتاری موثر بر عملکرد تحصیلی را به طور همزمان مطالعه می‌کند. در این نظریه از انگیزش درونی، انگیزش بیرونی و بی‌انگیزگی بحث شده است (گروولنیک، دسی و ریان،^۲ ۱۹۹۷). حفظ انگیزش درونی خودمختار در گرو ارضای سه نیاز اساسی روان‌شناختی یعنی شایستگی، خودمختاری و احساس تعلق است (ریان و دسی، ۲۰۰۰). وقتی که فرد عملی را آزادانه انتخاب می‌کند، نیاز به خودمختاری در او رشد می‌یابد، وقتی که بر آن عمل تسلط می‌یابد احساس شایستگی می‌کند و هنگامی که با افراد مهم زندگی ارتباط برقرار می‌کند و از حمایت آنها برخوردار می‌شود، احساس تعلق در او گسترش می‌یابد. محیطی که با حمایت خود زمینه ارضای این نیازها را فراهم می‌کند، سبب لذت فرد از اعمال و در نتیجه نظم‌دهی خودکار رفتارها می‌گردد (گانیه، ۲۰۰۳؛ نقل از تنهای رشوانلو و حجازی، ۱۳۹۱). نظریه خودتعیین‌گری ضمن تاکید بر اهمیت خودمختاری، شایستگی و احساس تعلق بر تعیین‌کنندگی عوامل محیطی به مثابه پرورش‌دهنده یا منحرف‌کننده نیروهای انگیزشی تاکید می‌کند (آودیک،^۳ ۲۰۰۹).

با توجه به سوابق پژوهشی موجود در این زمینه، یافتن مدلی که بتواند تبیین‌گر روابط علی میان متغیرهای دلبستگی به والدین، انگیزش تحصیلی و عملکرد تحصیلی باشد، از اهمیت بسیار برخوردار است، ضمن اینکه با توجه به گسترش فعالیتهای آموزشی و پرورشی در حیات فردی و اجتماعی مردم دستیابی به دانش دقیق‌تر و کامل‌تر در مورد عوامل مرتبط با عملکرد تحصیلی زمینه‌ساز کمک به رفع مشکلات تحصیلی دانش‌آموزان خواهد بود. بنابر این پژوهش حاضر در تلاش است به این سوال پاسخ دهد که دلبستگی به مادر با واسطه و بدون واسطه انگیزش تحصیلی چه اثری بر عملکرد تحصیلی دانش‌آموزان دارد؟

روش

روش پژوهش حاضر از نوع مقطعی بر مبنای یک طرح همبستگی است و جامعه آماری پژوهش شامل دانش‌آموزان پسر و دختر سال سوم رشته علوم تجربی شاغل به تحصیل در دبیرستانهای دولتی مناطق آموزش و پرورش شهر تهران در سال تحصیلی ۹۲-۹۳ بود که با توجه

1. Fukunishi, I., Sei, H., Morita, Y., & Rahe, R. H.
2. Grolnick, W.S., Deci, E. L., & Ryan, R.M.
3. Avdic, A.

به تعداد مسیرها و متغیرهای مورد بررسی و تخصیص ضریب ۲۰ برای آنها، حجم نمونه ۳۰۳ نفر تعیین گردید (هومن، ۱۳۹۱؛ تاباچنیک و فیدل^۱، ۲۰۰۷؛ کلاین^۲، ۲۰۱۰).

روش نمونه‌برداری در این پژوهش چند مرحله‌ای^۳ است. برای این کار ابتدا با کمک تقسیم‌بندی آموزش و پرورش از مناطق بر اساس مؤلفه‌های اقتصادی و فرهنگی، مناطق ۳، ۱۸، ۱۱، ۸ و ۲ مشخص شد و از هر منطقه به روش تصادفی یک دبیرستان دخترانه و پسرانه دارای رشته علوم تجربی متناسب با حجم نمونه و از هر مدرسه یک کلاس (با حدود نفرات ۲۵ تا ۳۵ نفر) جمعاً ۳۳۰ نفر (۱۷۹ دختر و ۱۵۱ پسر) انتخاب شدند. در نهایت با حذف پاسخنامه‌های نامشخص یا ناقص ۳۰۳ نفر (۱۶۹ دختر و ۱۳۴ پسر) به عنوان نمونه نهایی انتخاب شدند. برای ارزشیابی عملکرد تحصیلی افراد نمونه، از معدل دانش‌آموزان در دروس فیزیک، شیمی و زیست‌شناسی که از امتحانات نهایی پایان سال تحصیلی ۹۳-۹۲ سال سوم علوم تجربی به دست آمده استفاده شده است. در این پژوهش ابزارهای زیر به کاررفته است.

۱) پرسشنامه دلبستگی به والدین و همسالان^۴: این پرسشنامه را آرمسدن و گرینبرگ^۵ (۱۹۸۷) طراحی کرده‌اند که بعدها مورد تجدید نظر قرار گرفته و پرسشنامه‌ای تهیه شده است که ۷۵ گویه دارد. این پرسشنامه سه نوع دلبستگی یعنی دلبستگی به مادر، پدر و همسالان را می‌سنجد و سه زیرمقیاس اعتماد، ارتباط و بیگانگی را در هر کدام از دلبستگی‌های مادر، پدر و همسالان مشخص می‌کند. گویه‌هایی که اعتماد، ارتباط و احساس بیگانگی به والدین را می‌سنجد با استفاده از مقیاس ۵ درجه لیکرت (از تقریباً همیشه تا تقریباً هیچ‌گاه) تکمیل و با مقیاس فاصله‌ای و با احتساب گویه‌های معکوس نمره‌گذاری می‌شوند (مظاهری، ۱۳۸۲). در پژوهش نصرتی (۱۳۸۳) ضریب آلفای کرونباخ برای دلبستگی به مادر ۰/۸۲ و دلبستگی به پدر ۰/۸۳ و همسالان ۰/۹۲ بود. در پژوهش حاضر ضریب آلفای کرونباخ به ترتیب برای دلبستگی به مادر ۰/۸۰، دلبستگی به پدر ۰/۷۹ و دلبستگی به همسالان ۰/۹۰ به دست آمده است.

۲) مقیاس انگیزش تحصیلی^۶: این مقیاس در سال ۱۹۸۹ از سوی والرند و دیگران (۱۹۹۲) در کانادا برای اندازه‌گیری انگیزش تحصیلی با ۲۸ گویه طراحی و رواسازی شد. نسخه دبیرستانی این

1. Tabachnick, B. G. & Fidell, L. S.
2. Kline, R. B.
3. Multi-stage sampling
4. Inventory of Parent and Peers Attachment (IPPA)
5. Armsden, G.C. & Greenberg, M. T.
6. Academic Motivation Scale (AMS)

مقیاس مبتنی بر نظریه خودتعیین‌گری ریان و دسی است. در این پژوهش انگیزش تحصیلی بر اساس سه زیرمقیاس انگیزش، انگیزش بیرونی و بی‌انگیزشی مشخص شد. این مقیاس میزان انگیزش تحصیلی دانش‌آموزان را با گویه‌های مربوط به هفت خرده مقیاس (انگیزه درونی برای فهمیدن^۱، انگیزه درونی برای انجام کار^۲، انگیزه درونی برای تجربه تحریک^۳، نظم‌دهی همانندسازی شده، نظم‌دهی درون‌فکنی شده، نظم‌دهی بیرونی و بی‌انگیزشی) در هفت درجه لیکرت می‌سنجد. والرند و همکاران (۱۹۹۲) اعتبار این خرده مقیاسها را با روش آلفای کرونباخ از ۰/۶۲ تا ۰/۸۶ گزارش داده‌اند. در پژوهش تنهای رشوانلو و حجازی (۱۳۹۱) اعتبار کل پرسشنامه ۰/۷۱ گزارش شده است. در این پژوهش نیز همسانی درونی پرسشنامه با روش آلفای کرونباخ ضرایب برای انگیزش درونی، انگیزش بیرونی و بی‌انگیزشی به ترتیب برابر با ۰/۸۸، ۰/۸۵ و ۰/۸۶ به دست آمده است.

یافته‌ها

گروه نمونه شامل ۳۰۳ دانش‌آموز دختر و پسر بود. آماره‌های توصیفی متغیرهای جمعیت شناختی مورد مطالعه در جدول شماره ۱ ارائه شده است.

جدول ۱. توزیع فراوانی و درصدی متغیرهای جمعیت‌شناختی

متغیر	فراوانی	درصد
جنس		
پسر	۱۳۴	۴۴,۲
دختر	۱۶۹	۵۵,۸
سن		
۱۵-۱۶ سال	۶۰	۲۱
۱۷ سال	۱۴۷	۵۱,۶
۱۸-۱۹ سال	۷۸	۲۷,۴
معدل		
کمتر از ۱۰	۳۲	۱۰,۶
۱۰ - ۱۳,۹۹	۱۰۲	۳۳,۷
۱۴ - ۱۶,۹۹	۹۱	۳۰
۱۷ - ۲۰	۷۸	۲۵,۷

یافته‌های جدول شماره ۱ نشان می‌دهند که ترکیب جنسی پاسخ‌گویان شامل ۵۵,۸ درصد دانش‌آموز دختر و ۴۴,۲ درصد دانش‌آموز پسر است. ۵۱,۶ درصد از جمعیت نمونه را دانش‌آموزان ۱۷ ساله، ۲۷,۴ درصد را دانش‌آموزان ۱۸-۱۹ ساله و ۲۱ درصد را دانش‌آموزان ۱۵-۱۶ ساله

1. Intrinsic motivation - to know
2. Intrinsic motivation - toward accomplishment
3. Intrinsic motivation - to experience stimulation

تشکیل می‌دهند. همچنین معدل تحصیلی ۳۳٫۷ درصد آنها ۱۰ تا ۱۴، ۳۰ درصد ۱۴ تا ۱۷، ۱۷٫۷ تا ۲۵٫۷ درصد ۱۷ تا ۲۰ و ۱۰٫۶ درصد کمتر از ۱۰ است.

جدول ۲. ماتریس همبستگی متغیرهای پژوهش

متغیرها	میانگین	انحراف معیار	۱	۲	۳	۴	۵	۶	۷	۸	۹
۱. اعتماد به مادر	۳۸٫۴۱	۹٫۵۰									
۲. ارتباط با مادر	۳۳٫۳۷	۸٫۰۰	۰٫۵۸۹ ^{***}								
۳. احساس بیگانگی	۲۱٫۵۸	۵٫۸۰	۰٫۵۸۲ ^{***}	۰٫۵۳۳ ^{***}							
۴. دل بستگی به مادر	۹۳٫۳۶	۱۹٫۱۷	۰٫۸۹۰ ^{***}	۰٫۸۴۴ ^{***}	۰٫۷۸۸ ^{***}						
۵. انگیزش درونی	۵۶٫۹۹	۱۳٫۸۴	۰٫۲۷۶ ^{**}	۰٫۱۸۸ ^{**}	۰٫۱۸۱ ^{**}	۰٫۲۶۱ ^{**}					
۶. انگیزش بیرونی	۶۴٫۱۳	۲۲٫۹۰	۰٫۰۰۱	-۰٫۰۲۶	۰٫۰۱۸	-۰٫۰۰۵	۰٫۲۴۲ ^{**}				
۷. بی‌انگیزگی	۲۱٫۳۲	۶٫۸۸	-۰٫۲۶۵ ^{**}	-۰٫۲۶۶ ^{**}	-۰٫۴۱۸ ^{**}	-۰٫۳۵۷ ^{**}	-۰٫۲۷۴ ^{**}	-۰٫۱۲۱ [*]			
۸. انگیزش تحصیلی	۱۴۲٫۴۴	۳۱٫۷۲	۰٫۱۷۹ ^{**}	۰٫۱۲۱ [*]	۰٫۱۸۳ ^{**}	۰٫۱۸۸ ^{**}	۰٫۶۷۰ ^{**}	۰٫۸۵۳ ^{**}	۰٫۴۲۴ ^{**}		
۹. عملکرد تحصیلی	۱۴٫۳۰	۳٫۳۹	۰٫۴۶۶ ^{**}	۰٫۳۳۰ ^{**}	۰٫۲۷۰ ^{**}	۰٫۲۳۶ ^{**}	۰٫۲۹۰ ^{**}	۰٫۰۲۲	۰٫۳۱۹ ^{**}	۰٫۲۲۶ ^{**}	

** $P < 0.01$; * $P < 0.05$

همان‌طور که نتایج جدول شماره ۲ نشان می‌دهد «عملکرد تحصیلی» با «دل بستگی به مادر» و ابعاد آن دارای رابطه مثبت و معنادار است. عملکرد تحصیلی با «انگیزش تحصیلی» و بعد «انگیزش درونی» رابطه مثبت و معنادار و با بعد «بی‌انگیزگی» رابطه منفی و معنادار دارد، اما با بعد «انگیزش بیرونی» رابطه معنادار ندارد. به منظور ارزیابی مدل پیشنهادی، از الگوی مدل‌یابی معادلات ساختاری^۱ استفاده شده است که به اثرهای علی متغیرهای برون‌زا و درون‌زا بر متغیرهای درون‌زا توجه دارد.

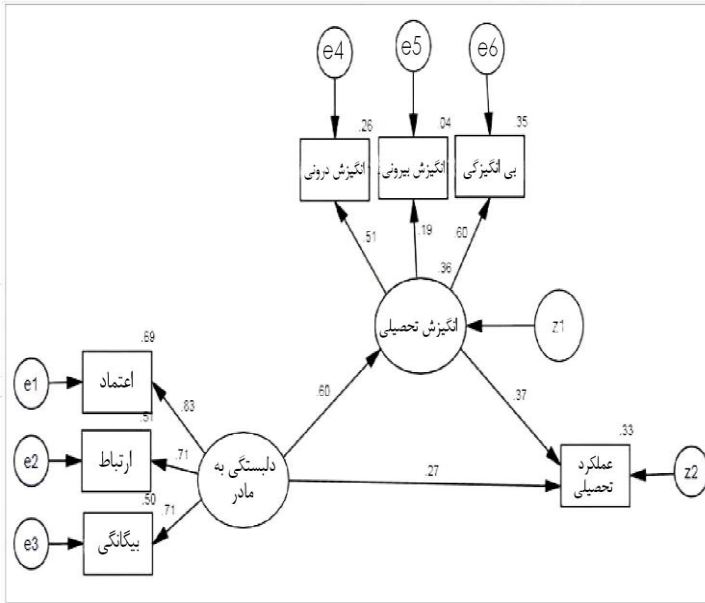

نگاره ۱. روابط مستقیم و غیرمستقیم میان متغیرها در مدل ساختاری پژوهش

نگاره شماره ۱، ضریب مسیرهای مستقیم و غیرمستقیم میان متغیرهای برونزا، درونزا و عملکرد تحصیلی را نشان می‌دهد. ضرایب به دست آمده نشان می‌دهد که هر دو متغیر «دلبستگی به مادر» و «انگیزش تحصیلی»، «عملکرد تحصیلی» را به طور مستقیم و مثبت پیش‌بینی می‌کنند. ضریب تاثیر مستقیم دلبستگی به مادر بر عملکرد تحصیلی برابر با $(\beta = 0,27P, <0,01)$ است. انگیزش تحصیلی نیز با ضریب تاثیر $(\beta = 0,37P, <0,01)$ عملکرد تحصیلی را به طور مستقیم پیش‌بینی می‌کند. همچنین، نتایج ارزیابی مدل ساختاری نشان داد که دلبستگی به مادر اثر مثبت بر انگیزش تحصیلی می‌گذارد $(\beta = 0,60P, <0,01)$. یافته‌های حاصل از مدل‌یابی معادله ساختاری حاکی از آن بود که دلبستگی به مادر هم به صورت مثبت و مستقیم روی عملکرد تحصیلی اثر می‌گذارد و هم با افزایش انگیزش تحصیلی، افزایش عملکرد تحصیلی دانش‌آموزان را در پی دارد. همچنین یافته‌ها نشان می‌دهند که ۳۳ درصد از تغییرات عملکرد تحصیلی را دلبستگی به مادر و انگیزش تحصیلی تبیین می‌کند و ۳۶ درصد از تغییرات متغیر انگیزش تحصیلی از طریق دلبستگی به مادر پیش‌بینی می‌شود.

جدول ۳. شاخصهای نیکویی برازش مدل

RMR	CFI	TLI	NFI	RMSEA	AGFI	GFI	χ^2 / df	χ^2
۳,۸۱۳	۰,۹۸۹	۰,۹۷۶	۰,۹۶۹	۰,۰۶۵	۰,۹۵۹	۰,۹۸۵	۱,۵۴۹	۱۵,۴۹۲

جدول شماره ۳ نشان می‌دهد که الگوی ساختاری پژوهش حاضر از برازشی مناسب با داده‌های مشاهده شده برخوردار است.

با توجه به مدل نهایی پژوهش:

۱. دل‌بستگی به مادر بر عملکرد تحصیلی اثر مستقیم دارد.
۲. دل‌بستگی به مادر بر انگیزش تحصیلی اثر مستقیم دارد.
۳. انگیزش تحصیلی بر عملکرد تحصیلی اثر مستقیم دارد.
۴. دل‌بستگی به مادر با واسطه انگیزش تحصیلی بر عملکرد تحصیلی اثر غیرمستقیم دارد.

بحث و نتیجه‌گیری

یافته‌ها نشان دادند که دل‌بستگی به مادر، اثر مستقیم معنادار بر عملکرد تحصیلی می‌گذارد و با پژوهش‌های بسیاری که به تایید رابطه دل‌بستگی ایمن و عملکرد تحصیلی پرداخته‌اند، همسویی دارد (فولادوند، ۱۳۹۲؛ ایکه،^۱ ۲۰۱۲؛ گور و راجرز،^۲ ۲۰۱۰). همچنین یافته‌های پژوهش‌های دیگر (شوارتز و بوبولتز،^۳ ۲۰۰۴؛ اکانر و مک‌کارتنی،^۴ ۲۰۰۷؛ دوئل و مارکیویچ،^۵ ۲۰۰۵) نیز اثر مثبت و معنادار دل‌بستگی به والدین بر عملکرد تحصیلی را تایید کرده‌اند. پژوهش‌های متعدد نشان داده‌اند که سطوح پایین دل‌بستگی به والدین، با ضعف تحصیلی در دانش‌آموزان ارتباط دارد (فاس و توبمن،^۶ ۲۰۰۲؛ آتش روز و همکاران، ۱۳۷۸؛ داریسو، ۲۰۱۰). کودکان نایمن، از کنجکاوی، توافق و همراهی کمتر، وابستگی بیشتر، حساسیت کمتر به دیگران، حرمت‌خود پایین‌تر، هیجان مثبت کمتر و ظرفیت اجتماعی ضعیف‌تر برخوردارند. معلمان نیز با این دانش‌آموزان، کمتر رفتار مثبت دارند و همسالانشان نیز با آنها کمتر دوستی می‌کنند (برگین و برگین،^۷ ۲۰۰۹).

یافته دیگر این بود که دل‌بستگی به مادر بر انگیزش تحصیلی اثر مستقیم می‌گذارد. طبق نظریه خودتعیین‌گری، والدین با در نظر گرفتن نیازهای روان‌شناختی کودکان برای خودمختاری، شایستگی و ارتباط می‌توانند انگیزه آنها را در مدرسه تقویت کنند (گرولنیک، ۲۰۰۹). نتایج پژوهش فورر و اسکینر^۸ (۲۰۰۳) در مورد ارتباط میان دل‌بستگی با والدین، معلمان و همسالان با انگیزش و

1. Ekeh, P. U.
2. Gore, J.S., & Rogers, M.J.
3. Schwartz, J. P. & Buboltz, W. C.
4. O'Connor, E. & McCartney, K.
5. Doyl, A.B. & Markiewicz, D.
6. Fass, M.E., & Tobman, J.G.
7. Bergin, C., & Bergin, D.
8. Furrer, C., & Skinner, E.

عملکرد تحصیلی آنان مهر تاییدی است بر یافته‌های حاصل از تحقیق وونگ، ویست و کوسیک^۱ (۲۰۰۲) که نشان می‌دهند کودکان دلبسته ایمن برای مواجه شدن با انتظارات محیط تحصیلی مجهزتر و در دسترس‌ترند. آنها دریافتند کودکانی که با والدین، معلمان و همسالان خود بیشتر رابطه داشتند عملکردی بهتر در مدرسه نشان دادند. با نگاهی ویژه به دلبستگی، نتایج این مطالعه نشان داد که احساس رابطه با والدین، به مثابه یک منبع انگیزشی برای کودکان در کلاس عمل می‌کند. دلبستگی به والدین، نگرشی مثبت و تمایلی به تمرکز بر انتظارات کلاس درس به آنها می‌بخشد (واچا،^۲ ۲۰۱۰).

این یافته که انگیزش تحصیلی بر عملکرد تحصیلی اثر مستقیم دارد، با نتیجه پژوهشهای باقری، شهرآرای و فرزاد (۱۳۸۲)، حافظی (۱۳۸۱) و گروونیک، ریان و دسی (۱۹۹۱) همسویی دارد. گروهی از متخصصان روانشناسی تربیتی مانند مارشال^۳ (۲۰۰۹) و زینس^۴ و همکاران (۲۰۰۷)، نقل از نصیری، لطیفیان و یوسفی، (۱۳۹۰) معتقدند که توجه به جنبه‌های عاطفی و اجتماعی یادگیری می‌تواند موفقیت تحصیلی را تسهیل کند. در مورد چگونگی آن و عناصر و مؤلفه‌هایی که در این فرآیند دخالت دارند مدل‌های گوناگون ارائه شده است. بر این اساس انگیزش درونی با عملکرد تحصیلی رابطه مثبت و معنادار دارد (باقری و همکاران، ۱۳۸۲؛ حافظی، ۱۳۸۱) و رابطه انگیزش بیرونی (لاوندر^۵، ۲۰۰۵) و بی‌انگیزگی (لاوندر، ۲۰۰۵ و حافظی، ۱۳۸۱) با عملکرد تحصیلی منفی است. خودگردانی یا خود تعیین‌گری بیشتر، نتایج عینی (ریان و دسی، ۲۰۰۰) بهتر مانند یادگیری عمیق، عملکرد تحصیلی بالاتر، سازگاری و بهزیستی بیشتر به دنبال دارد (کاسورکار و همکاران، ۲۰۱۳).

یافته دیگر اینکه، دلبستگی به مادر با واسطه انگیزش تحصیلی بر عملکرد تحصیلی اثر غیرمستقیم می‌گذارد. بالبی (۱۹۸۰) معتقد بود که کودکان از طریق تعامل با مراقبان خود، الگوهای درونی فعال از خود و دیگران می‌سازند، الگوهایی که بازنماییهای کلی از خود و دیگرانی هستند که از آنها در حکم راهنما برای تفسیر وقایع و شکل‌گیری انتظارات، درباره روابط انسانی بهره می‌گیرند. بالبی باور داشت که رفتار دلبستگی و تاثیرات ارتباطات اولیه پایه و اساس رفتارهای دلبستگی در طول عمر می‌شوند زیرا الگوهای اولیه درونی می‌شوند و سبب به وجود آمدن

1. Wong, E. H., Wiest, D. J., & Cusick, L. B.

2. Wacha, V. H.

3. Marshal, M., L.

4. Zins, J. E.

5. Lavender, M.M.

انتظاراتی از خود و دیگران در ارتباطات بعدی می‌گردد. روشن است که روابط عاطفی والد-فرزندی و نوع دلبستگی به والدین، یکی از مهم‌ترین متغیرهایی است که با عملکرد تحصیلی دانش‌آموزان در ارتباط است (فاس و توبمن، ۲۰۰۲؛ عبادی و معتمدین، ۱۳۸۶). همچنین لی، هامان و وانگ^۱ (۲۰۰۶) دریافتند که میان ارتباطات نزدیک خانوادگی و یادگیری خودگردان، رابطه مثبت وجود دارد. براساس نظریه خودتعیین‌گری، افراد سه نیاز اساسی دارند: نیاز به احساس شایستگی، یا توانایی به دست آوردن نتایج دلخواه؛ نیاز به احساس خودمختاری یا خاستگاه فعالیت‌های فرد؛ و نیاز به داشتن احساس مرتبط بودن به دیگران. بر اساس این نظریه وقتی که این نیازها برآورده می‌شوند، انگیزه فرد بالا می‌رود. نتایج ارضای نیاز، انگیزه خودمختاری، احساس خودکارآمدی و احساس بودن با دیگران و سپس انتقال آنها به الگوهای از پیش تعیین شده عمل است (گروولیک و همکاران، ۲۰۰۷). الگوهای تعیین شده قبلی شامل مشارکت، توجه، رفتار مربوط به کار در حال انجام، عواطف مثبت (کانل و ولبورن،^۲ ۱۹۹۱) و ضد بیزاری هستند (فین و راک،^۳ ۱۹۹۷). یکی از مضامین مهم این نظریه مشخص کردن محیط‌هایی است که تجربه خودمختاری، شایستگی و ارتباط را آسان می‌سازند. مطابق نظریه خودتعیین‌گری، والدین با در نظر گرفتن نیازهای روان‌شناختی کودکان برای خودمختاری، شایستگی و ارتباط می‌توانند انگیزه آنها را در مدرسه تقویت کنند. والدین با دریافت دیدگاه‌ها و نقطه نظرات آنها، اجازه دادن برای انتخاب کردن، حمایت از ابتکارها و تلاشهایی که برای حل مسئله می‌کنند، می‌توانند از نیاز کودکان برای خودمختاری حمایت کنند. این تمرین‌ها به کودکان کمک می‌کنند به عنوان نماینده‌هایی فعال در مدرسه و تلاشگر در زمینه‌های دیگر خود را بیازمایند. در مقابل والدین با حل کردن مسائل برای کودکان، جهت دادن به رفتارهایشان و دریافت نقطه نظرات خودشان به جای آنها، رفتار آنها را کنترل می‌کنند. این تمرین‌ها تجارب کودکان را در مورد خودشان به منزله یک فرد خودگردان ضعیف می‌سازند. در نهایت، محیط‌های مراقبت‌کننده و حمایت‌گر، به همراه والدینی که با درگیر کردن خود با مسائل تحصیلی فرزندان، منابعی را برایشان فراهم می‌سازند، نیاز به احساس ارتباط با دیگران را در آنها برآورده ساخته و این احساس، درونی‌سازی ارزشهای رشدیافته والدین را در کودکان تقویت می‌کند (مانند خوب کار کردن در مدرسه) (گروولیک، ۲۰۰۹).

1. Lee, P. L., Hamman, D., & Wang, C. L.
2. Connell, J. P., & Wellborn, J. G.
3. Finn, J. D., & Rock, D. A.

با توجه به پیچیدگی موضوع و روابط متقابل و در هم تنیده‌ای که میان دلبستگی به والدین، انگیزش تحصیلی و عملکرد تحصیلی وجود دارد، باید پذیرفت که پژوهش در این زمینه با مباحثات بسیاری همراه خواهد بود. همچنین باید دخالت عوامل متعدد دیگر را در عملکرد تحصیلی که در این پژوهش نادیده گرفته شده است (مانند هوش، نظم‌دهی هیجانی، کارآمدی و جوّ خانوادگی) مورد ملاحظه قرار داد و انتظار داشت پژوهش‌های آتی به بررسی آنها بپردازند. در عین حال با استفاده از روش‌های جایگزین در ارزشیابی عملکرد تحصیلی، به جای در نظر گرفتن معدل، می‌توان اطمینان به نتایج پژوهش حاضر را افزایش داد.

منابع

- آتش‌روز، بهروز؛ پاکدامن، شهلا و عسگری، علی. (۱۳۷۸). پیش‌بینی پیشرفت تحصیلی از طریق میزان دلبستگی. *فصلنامه خانواده‌پژوهی*، ۴(۱۴)، ۱۹۳-۲۰۳.
- باقری، ناصر؛ شهرآرای، مهرانز و فرزاد، ولی‌اله. (۱۳۸۲). واری روان‌سنجی مقیاس انگیزش تحصیلی در بین دانش‌آموزان دبیرستان‌های تهران. *دانشور رفتار*، ۱۰(۱)، ۱۱-۲۴.
- تنهای رشوانلو، فرهاد و حجازی، الهه. (۱۳۹۱). نقش درگیری، حمایت از خودمختاری و گرمی مادر و پدر در انگیزش خودمختار و عملکرد تحصیلی فرزندان. *فصلنامه خانواده‌پژوهی*، ۸(۲۹)، ۶۷-۸۲.
- حافظی، عشرت. (۱۳۸۱). رابطه بین انگیزش تحصیلی و شیوه‌های رویارویی با تنیدگی با پیشرفت تحصیلی دانش‌آموزان سمپاد. *مجله استعداد‌دهای درخشان*، ۱۲(۳)، ۲۵۹-۲۸۳.
- رحیم‌زاده، سوسن. (۱۳۷۸). دلبستگی و پزشکی روان‌تنی: مشارکتهای تحولی در قلمروهای تنیدگی و بیماری. *فصلنامه روانشناسی تحولی: روانشناسان ایرانی*، ۴(۱۵)، ۳۰۴-۳۰۶.
- عبادی، غلام‌حسین و معتمدین، مختار. (۱۳۸۶). بررسی رابطه ولی-فرزندی، ابراز وجود و عملکرد تحصیلی دانش‌آموزان پسر دوره متوسطه شهر تبریز. *تازه‌ها و پژوهشهای مشاوره*، ۶(۲۳)، ۹۷-۱۱۵.
- فولادوند، علی‌کرم. (۱۳۹۲). بررسی رابطه بین دلبستگی به مدرسه و سبک‌های دلبستگی والدین با عملکرد تحصیلی دانش‌آموزان دختر مقطع متوسطه شهرستان بندرعباس. پایان‌نامه کارشناسی ارشد رشته مشاوره خانواده، دانشگاه هرمزگان.
- مظاهری، محمدعلی. (۱۳۸۲). *دستورالعمل نمره‌گذاری پرسشنامه دلبستگی به والدین و همسالان*. پژوهشکده خانواده: دانشگاه شهید بهشتی، تهران.
- منصور، محمود و دادستان، پریخ. (۱۳۹۰). *روانشناسی ژنتیک ۲: نظامهای تحولی از روان تحلیل‌گری تا رفتارشناسی و نظامهای عینی*. تهران: انتشارات رشد.
- نصرتی، محمد صالح. (۱۳۸۳). بررسی تحولی رابطه پایگاه‌های هویت با میزان دلبستگی در نوجوانان پسر (۱۴، ۱۶، ۱۸ ساله) شهرستان گناباد. پایان‌نامه کارشناسی ارشد روانشناسی عمومی، دانشگاه شهید بهشتی، تهران.
- نصیری، حبیب‌الله؛ لطیفیان، مرتضی و یوسفی، فریده. (۱۳۹۰). ارائه الگوی علی-تجربی از ارتباط بین یادگیری عاطفی-اجتماعی و موفقیت تحصیلی در نوجوانان دبیرستانی. *مجله مطالعات آموزش و یادگیری*، ۳(۲)، ۱۳۵-۱۶۱.
- هومن، حیدرعلی. (۱۳۹۱). *مدل یابی معادلات ساختاری با کاربرد نرم افزار لیزرل*. چاپ پنجم. تهران: انتشارات سمت.
- Arefi, M., Naghibzadeh, M., & Boloki, A. (2014). The relationship of parental attachment, peer attachment, and academic self-concept to academic achievement of high school student. *International Journal of Academic Research*, 6(5), 73-78.
- Armsden, G.C., & Greenberg, M.T. (1987). The inventory of parent and peer attachment: Individual differences and their relationship to psychological well-being in adolescence. *Journal of Youth and Adolescence*, 16(5), 427-454.
- Avdic, A. (2009). *The roles of personality and attachment in relation to academic motivation*. Master's thesis, Southern Illinois University, Carbondale.

- Beauchamp, G., Martineau, M., & Gagnon, A. (2016). Examining the link between adult attachment style, employment and academic achievement in first semester higher education. *Social Psychology of Education, 19*(2), 367-384.
- Bergin, C., & Bergin, D. (2009). Attachment in the classroom. *Educational Psychology Review, 21*, 141-170.
- Bowlby, J. (1980). *Attachment and loss: Sadness and depression*. New York: Basic Books.
- Cecil, L.P., & Kimberly, R. J. A. (2003). Relationship between psychosocial factors and academic achievement among African-American students. *The Journal of Educational Research, 96*(3), 175-181.
- Connell, J. P., & Wellborn, J. G. (1991). Competence autonomy, and relatedness: A motivational analysis of self-system processes. In M. R. Gunnar & L. A. Sroufe (Eds.), *Self processes in development: Minnesota Symposium on Child Psychology* (Vol. 23, pp. 43-77). Chicago: Chicago University Press.
- D'Arrisso, A. (2010). Academic achievement in first nations adolescents: The role of parental and peer attachment in promoting successful outcomes. Master's thesis, McGill University, Canada.
- Doyle, A. B., & Markiewicz, D. (2005). Parenting marital conflict and adjustment from early-to mid-adolescence: Mediated by adolescent attachment style. *Journal of Youth and Adolescence, 34*, 97,-110.
- Ekeh, P. U. (2012). Children's attachment styles, academic achievement and social competence at early childhood. *African Research Review: An International Multidisciplinary Journal, 6*(4), 335-348. DOI: <http://dx.doi.org/10.4314/afrrrev.v6i4.23>
- Fass, M.E., & Tobman, J.G. (2002). The influence of parental and peer attachment on college students' academic achievement. *Psychology in the Schools, 39*(5), 561-573.
- Finn, J. D., & Rock, D. A. (1997). Academic success among students at risk for school failure. *Journal of Applied Psychology, 82*(2), 221-234.
- Fukunishi, I., Sei, H., Morita, Y., & Rahe, R. H. (1999). Sympathetic activity in alexithymics with mother's low care. *Journal of Psychosomatic Research, (46)*6, 579-589.
- Furrer, C., & Skinner, E. (2003). Sense of relatedness as a factor in children's academic engagement and performance. *Journal of Educational Psychology, 95*(1), 148-162.
- Gore, J.S., & Rogers, M.J. (2010). Why do I study? The moderating effect of attachment style on academic motivation. *Journal of Social Psychology, 150*(5), 560-578.
- Grolnick, W.S. (2009). The role of parents in facilitating autonomous self-regulation for education. *Theory and Research in Education, 7*(2), 164-173.
- Grolnick, W.S., Deci, E. L., & Ryan, R.M. (1997). Internalization within the family: The self-determination theory. In J. E. Grusec, & L. Kuczynski (Eds.), *Parenting and children's internalization of values: A handbook of contemporary theory* (pp. 135-161). New York: Willey.
- Grolnick, W. S., Farkas, M. S., Sohmer, R., Michaels, S., & Valsiner, J. (2007). Facilitating motivation in young adolescents: Effects of an after-school program. *Journal of Applied Developmental Psychology, 28*, 332-344.

- Grolnick, W., Ryan, R. & Deci, E. L. (1991). Inner resources for school achievement: Motivational mediators of children's perceptions of their parents. *Journal of Educational Psychology*, 83(4), 508-517.
- Guay, F., & Vallerand, R.J. (1996). Social context, student's motivation and academic achievement: Toward a process model. *Social Psychology of Education*, 1(3), 211-233.
- Kline, R. B. (2010). *Principles and practice of structural equation modeling*. NY: Guilford Press.
- Kusurkar, R. A., Ten Cate, Th. J., Vos, C. M. P., Westers, P., & Croiset, G. (2013). How motivation affects academic performance: A structural equation modeling analysis. *Advances in Health Sciences Education*, 18(1), 57-69.
- Lavender, M. M. (2005). *A comparison of academic motivation of academically prepared and academically unprepared community college students*. Unpublished doctoral dissertation, The Florida State University. Retrieved from <http://etd.lib.fsu.edu/theses/available/etd-07082005-185637/>
- Lee, P. L., Hamman, D., & Wang, C. L. (2006). *The influence of family closeness on self-regulated learning and school adjustment*. The 4th Hawaii International Conference on Education. Hawaii, 2006: Selected conference paper for presentation.
- O'Connor, E., & McCartney, K. (2007). Attachment and cognitive skills: An investigation of meditating mechanisms. *Applied Developmental Psychology*, 28(5-6), 458-476.
- Ramsdal, G., Bergvik, S., & Wynn, R. (2015). Parent-child attachment, academic performance and the process of high school dropout: A narrative review. *Attachment & Human Development*, 17(5), 522-545.
- Ryan, R.M., & Deci, E. L. (2000). Self-determination theory and facilitation of intrinsic motivation, social development, and well-being. *American Psychologist*, 55(1), 68-78.
- Schwartz, J. P. & Buboltz, W. C. (2004). Relationship between attachment to parents and psychological separation in college students. *Journal of College Student Development*, 45(5), 566-577.
- Singh, P., & Singh, N. (2013). Difficulties in emotion regulation: A barrier to academic motivation and performance. *Journal of the Indian Academy of Applied Psychology*, 39(2), 289-297.
- Tabachnick, B. G., & Fidell, L. S. (2007). *Using multivariate statistics*. Boston: Pearson/Allyn & Bacon.
- Vallerand, R.J., Pelletier, L.G., Blais, M.R., Breier, N.M., Senecal, C. & Vallieres, E.F. (1992). The academic motivation scale: A measure of intrinsic, extrinsic, and motivation in education. *Educational and Psychological Measurement*, 52, 1003-1017.
- Wacha, V. H. (2010). *Attachment patterns relationship to intelligence and academic achievement in school-age children*. Doctoral dissertation, The University of Arizona.
- Wong, E. H., Wiest, D. J., & Cusick, L. B. (2002). Perceptions of autonomy support, parent attachment, competence and self-worth as predictors of motivational achievement: An examination of sixth - and ninth - grade regular education students. *Adolescence*, 37(146), 255-266.